

MULTI-STATION / TECHNOLOGY

ACF/FF/2 STAZIONI

- 1 Formatura con Fustellatura integrata
- 2 Impilamento



ACF/3 STAZIONI

- 1 Formatura
- 2 Fustellatura
- 3 Impilamento

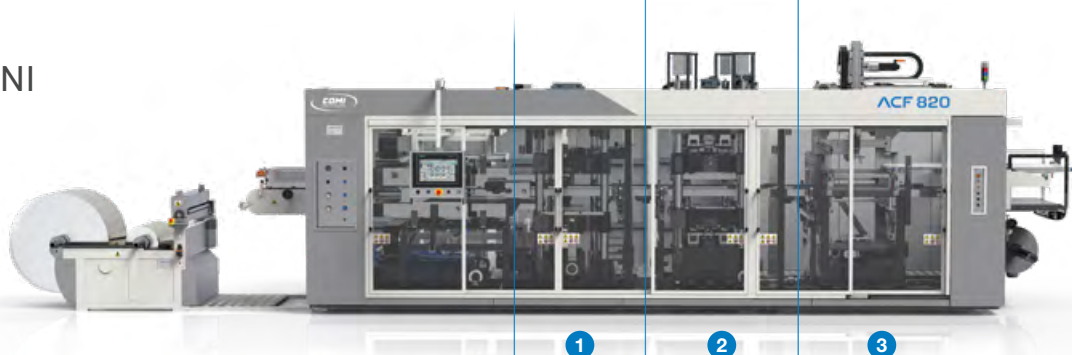

ACF/P/4 STAZIONI

- 1 Formatura
- 2 Punzonatura
- 3 Fustellatura
- 4 Impilamento

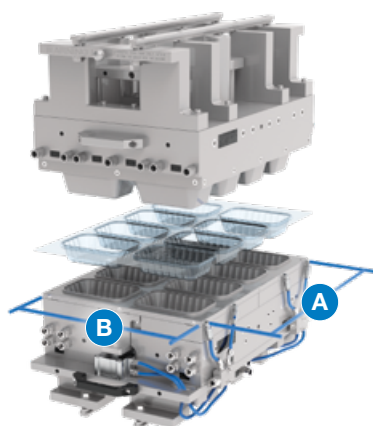
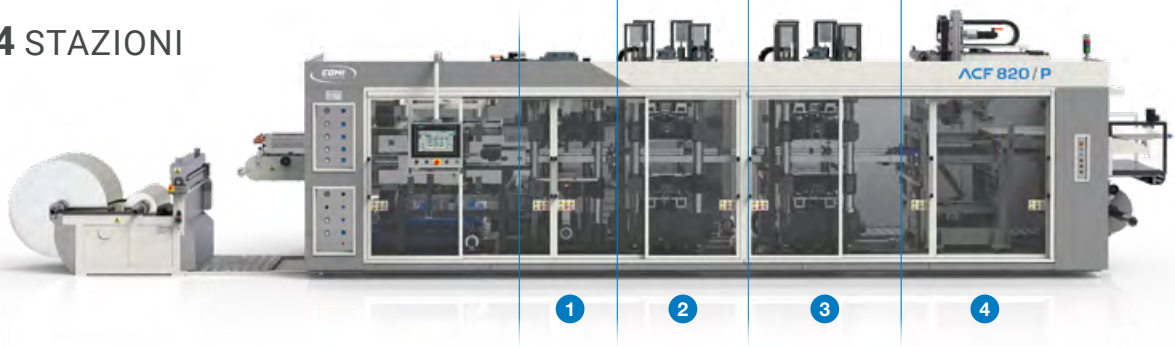

MODELLI		650	820	980	980XL	980XXL	
Larghezza foglia max	mm	680	850	1010	1010	1010	
Dimensioni stampo A x B	mm	650x450	820x650	980x780	980x840	980x900	
FORZA DI CHIUSURA							
ACF/FF	Formatura + Fustellatura	kN	600	600	800	800	1000
	Fustellatura	kN	600	600	800	1000	1000
ACF	Formatura	kN	200	300	800	800	800
	Fustellatura	kN	600	600	800	1000	1000
ACF/P	Formatura	kN	200	300	800	800	800
	Punzonatura	kN	200	300	800	800	800
	Fustellatura	kN	600	600	800	1000	1000

TECNOLOGIA

Termoformatrici automatiche ad alta velocità con tecnologia di taglio a fustella.
La serie ACF a configurazione modulare costituisce un sistema integrato unico ed innovativo, per elevate performance ed alta flessibilità.



MACCHINE ADATTE ALLA PRODUZIONE DI:
**CONTENITORI, VASSOI, PIATTI,
COPERCHI e VASI**

MATERIALI TERMOPLASTICI TRATTATI:
**BOPS, PP, PLA, RPET, APET, CPET, HIPS,
EPS, PVC e MATERIALI BARRIERA**

SPESSORE FOGLIA: 0,2±2 mm.
MASSIMA PROFONDITÀ PRODOTTO: 130 mm.

Area di pre-riscaldamento e forno
ad elementi ceramici



Descrizione

- ▶ Formatura ad aria compressa e/o vuoto
- ▶ Ottima ripetibilità ed elevato livello di standardizzazione
- ▶ Forni con elementi riscaldanti ad alta efficienza
- ▶ Struttura robusta
- ▶ Produzione flessibile per un'ampia gamma di articoli
- ▶ Performance di velocità elevate
- ▶ Presse di formatura, punzonatura e taglio a 4 colonne con forze bilanciate sui piani porta stampo
- ▶ Affidabilità e precisione di taglio
- ▶ Azionamenti elettrici su tutte le principali parti in movimento

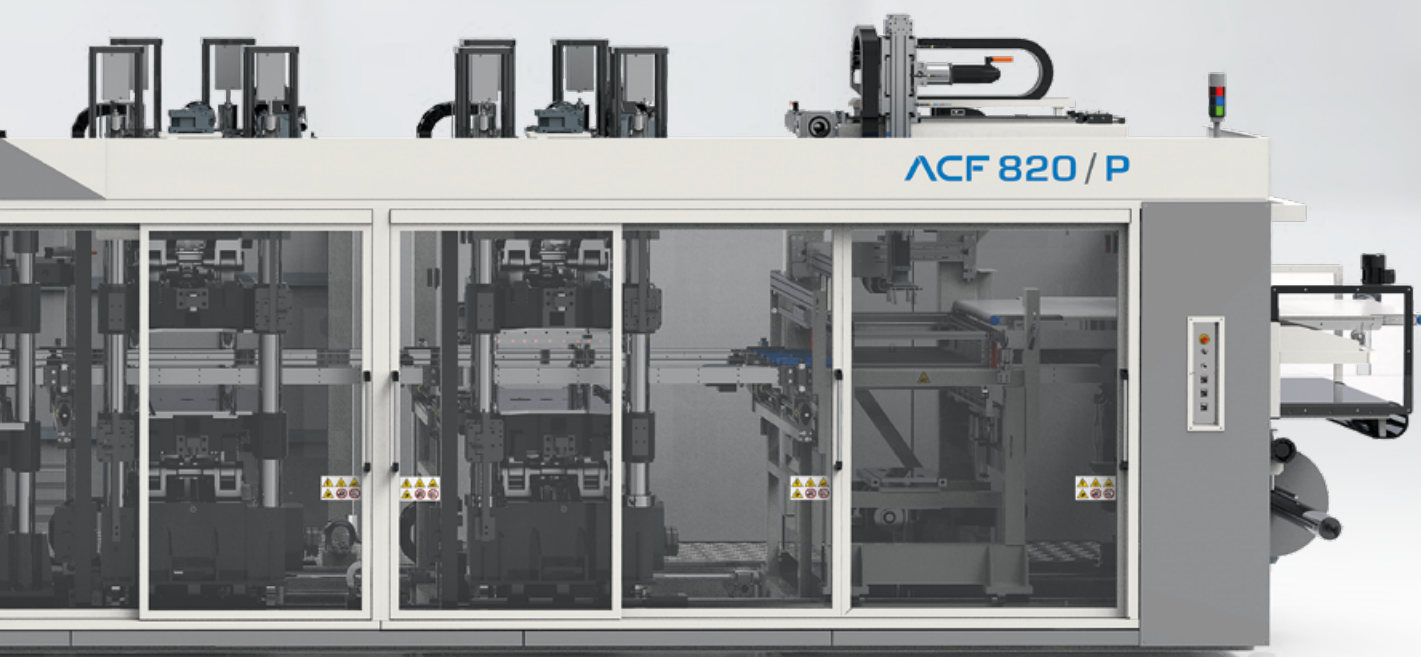

EASY
THE SMART HMI BY COMI



EASY APP



MIRRORING



4.0 READY



REMOTE ASSISTANCE

EASY the smart software

OTTIMIZZA LA PRODUTTIVITÀ / MIGLIORA L'EFFICIENZA / FACILITA L'OPERATIVITÀ

- ▶ Feedback dei parametri di ciclo in base alla velocità impostata
- ▶ Ricerca e soluzione dei problemi in autonomia, con diagnostica ottimizzata
- ▶ Visualizzazione a monitor schede I/O PLC
- ▶ Ciclogramma dettagliato di tutte le funzioni
- ▶ Autosetting dei parametri impostati, con esclusione di quelli non compatibili con il ciclo predefinito
- ▶ Sistema di risparmio energetico che ottimizza la temperatura del forno in relazione alla dimensione dello stampo

Personalizzazioni

- ▶ Sistemi rapidi di carico, centraggio delle attrezzature e connessione delle utenze
- ▶ Soluzioni di impilaggio per diverse tipologie di prodotto
- ▶ Forni di riscaldamento configurabili con svariate zone di controllo per adattarsi ai diversi materiali
- ▶ Sistema T-IML: caricamento di etichette di decorazione nello stampo di formatura, tramite robot a entrata laterale
- ▶ Automazioni fine linea
- ▶ EASY LIFT: sistema automatizzato per la gestione dei prodotti termoformati

ROBOT ER3X



EASY LIFT



Configurazioni

MODELLO / PRODOTTO



ACF/FF	▲	▲	▲	▲	—
ACF	▲	▲	▲	▲	—
ACF/P	▲	▲	▲	▲	▲



Sistema Qualità cert. N° 1043
Norma UNI EN ISO 9001: 2015



A COMPANY OF COMI GROUP

AMUT-COMI Srl

Corso Novara, 234
27029 Vigevano (PV) - Italy

Phone +39 0381 20016
Fax +39 0381 318000
E-mail info@comipackaging.it

www.comipackaging.it